

FOR IN-DIE SOLUTIONS
THINK **pronic**

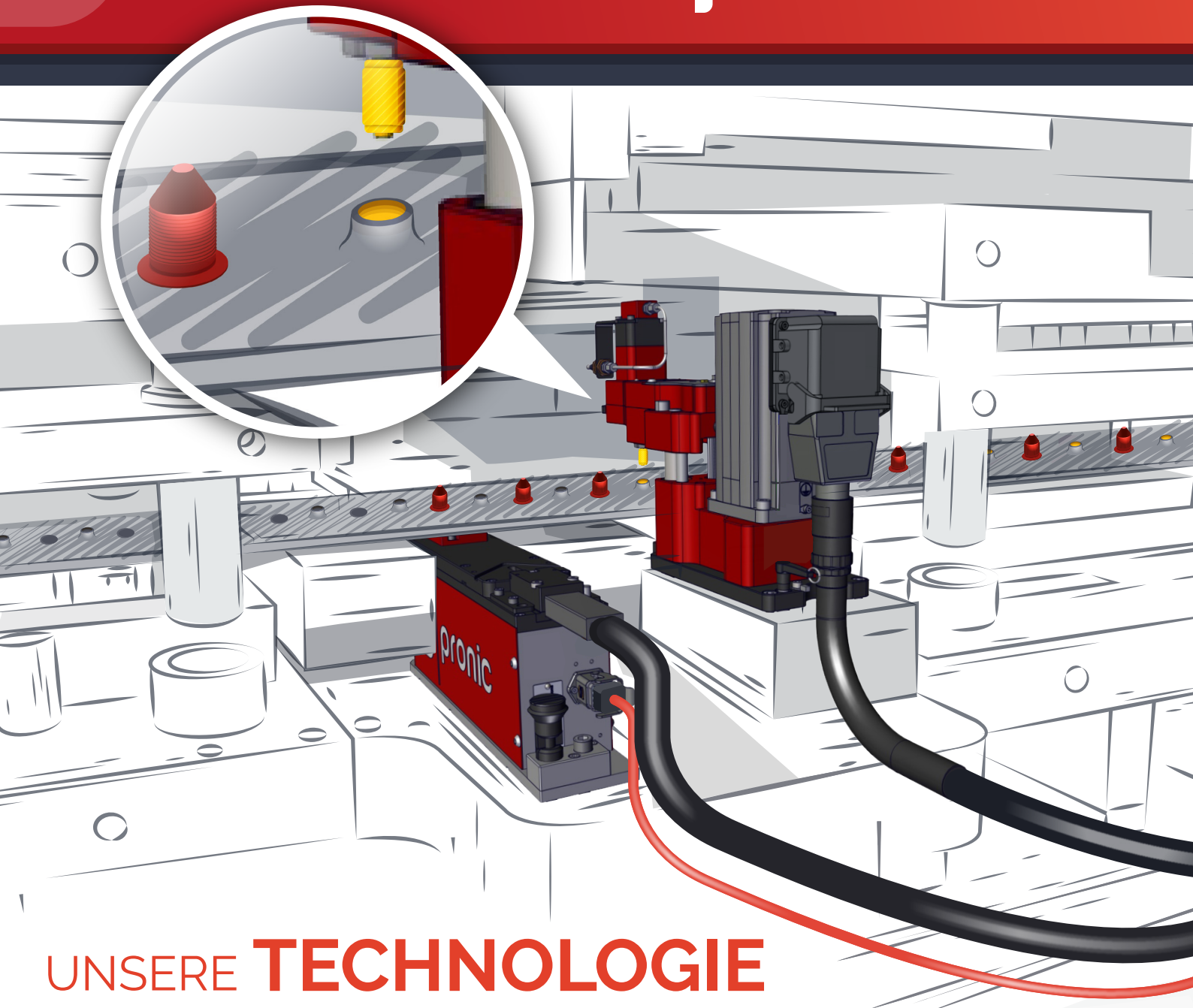

UNSERE **TECHNOLOGIE**
STEIGERT

IHRE

PR  **DUKTIVITÄT**



pronic
In-die solutions

www.pronic.com

PRONIC, GEWINDEFORMEN, EINFÜGEN BZW. EINPRESSEN AN DER PRESSE

Weltmarktführer

Eine für Ihre Anwendung entsprechende Lösung

Seit ihrer Gründung im Jahre 1989 ist PRONIC im Bereich der Lösungsfindung beim **Gewindeformen** von gestanzten Metallteilen **DER Weltmarktführer** geworden. Dank ihres Knowhow und ihrer praktischen Erfahrung ist PRONIC seit 2010 einer der führenden Akteure der Spitzentechnologie und somit der bevorzugte Ansprechpartner bei allen Fragen, die sich auf das **Einfügen bzw. Einpressen an der Presse** beziehen (Führungsbuchsen, Kugelgelenke, Achsen, Bolzen, Distanzstücke, Zentrierbuchsen, usw...).

In Marnier, in der Nähe des Mont-Blancs angesiedelt, ist dieser Berg nicht nur der höchste Europas, sondern auch eine tägliche Herausforderung an die Menschen, die in seiner Nähe leben und arbeiten und immer weiterhinaus und immer höherhinaus wollen, d.h. in Europa und weltweit, **um heutzutage in mehr als 40 Ländern ein Begriff zu sein**. Daher kann sich PRONIC inzwischen an Zulieferanten des ersten Ranges (**Tier 1**) der **Automobilindustrie** wenden und mit **großen Automobilfirmen und Auftraggebern der Elektrik- und Baubranche zusammenarbeiten**.

UNSERE FIRMENPHILOSOPHIE besteht darin, unsere Lösungen Ihrem Umfeld anzupassen und die Leistung Ihrer Werkzeuge während ihres gesamten Lebenszyklus zu optimieren.

ZIEL

Pronics Ziel ist es, Ihnen bei der Herstellung Ihrer Teile **nachhaltige Einsparungen** bei gleichzeitiger **Zuverlässigkeit** und **Wiederholgenauigkeit der Prozesse zu sichern**.

WAS IST UNTER GEWINDEFORMUNG AN DER PRESSE ZU VERSTEHEN?

Dabei wird in einem Stanzwerkzeug durch Verformung ein Innengewinde hergestellt.

Bei hohem Produktionsaufkommen ist es DIE wirtschaftlich interessanteste Lösung! Das ist umso interessanter, da unsere Gewindeformausrüstungen in mehreren Produktionswerkzeugen zum Einsatz kommen können.

Außerdem garantiert das Gewindeformen bei eingestanzten Muttern eine höhere mechanische Belastbarkeit.



Beispiel Gerätetyp STS

UNSERE MÄRKTE

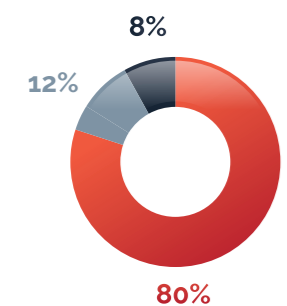

- Automobil-Branche
- Bausektor/Haushaltsgeräte
- Elektrotechnik

UNSERE KUNDEN

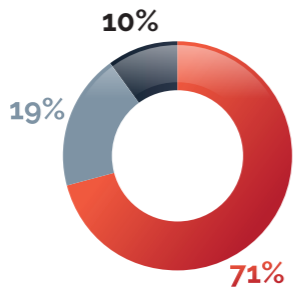

- Stanzwerke/Metallumformer
- Werkzeugmacher
- Ausrüster/Hersteller

UNSERE WERTE BESTEHEN IN

- der Qualität der Dienstleistungen
- den maßgeschneiderten Lösungen
- der Zuverlässigkeit und Robustheit unserer Produkte
- aufmerksamem Zuhören und aktivem Begleiten während der ganzen Produktentwicklung

IHRE VORTEILE EINER ZUSAMMENARBEIT MIT PRONIC:

- die weltweite Kundenbetreuung und -nähe und
- ein einziger Ansprechpartner für all Ihre Projekte im Bereich des Gewindeformens und Einfügens bzw. Einpressens

UNSER EXPERTENTEAM STEHT ZU IHRER VERFÜGUNG

Bei der Auswahl der für Sie besten Lösung für Ihre Projekte steht Ihnen neben unseren leistungsstarken Anlagen auch unser Expertenteam beratend und begleitend zur Seite. PRONIC ist daher auch in der Lage, Ihnen eine **ganzheitliche Lösung** für das Gewindeformen oder Einpressen bzw. Einfügen an der Presse anzubieten. PRONIC macht die Herstellung von Teilen ohne Nacharbeit (beim Gewindeformen und/oder Einpressen bzw. Einfügen eines Bauteils) erst möglich und Sie benötigen **weder Lagerplatz für Ihre Fertigteile noch weiteres Handling** am Ausgang Ihrer Presse.



...UND WAS IST UNTER EINFÜGEN BZW. EINPRESSEN AN DER PRESSE ZU VERSTEHEN?

Dabei wird ein Bauteil einem Stanzwerkzeug zugeführt und dort auf oder in einem anderen Bauteil befestigt. PRONIC hat dank ihres Knowhows und ihrer im Bereich der Pressen gesammelten Erfahrungen komplette Zuführ- und Einfüge-Systeme an der Presse für Komponenten wie Führungsbuchsen, Muttern, Kugelgelenke, Pions, Distanzstücke, Kurvenscheiben, Bolzen, Clips usw. entwickelt.

Die Vorteile des Einfügens bzw. Einpressens direkt an der Presse bestehen in:

- der Reduzierung der Lager- und Handling-Kosten,
- einer nachhaltigen Produktivitätssteigerung und
- der Wiederverwendbarkeit unseres Materials für ähnliche Projekte

UNSERE IM BEREICH DES GEWINDEFORMENS ERARBEITETEN LÖSUNGEN

...steigern Ihre Produktivität

ST

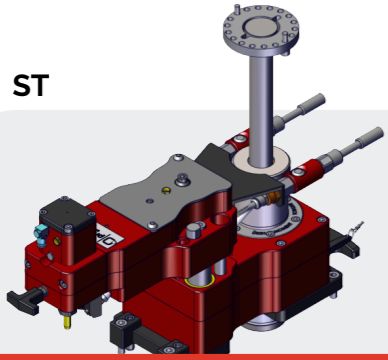

Ø M4 bis M12
 ↑↓
 120 HPM
 70mm min.

Wiederverwendbarer und modularer Mono-Gewindeformer

B / B+

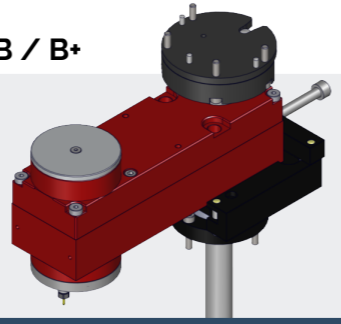

Ø M1 bis M8
 ↑↓
 250 HPM
 12mm min.

Hohe Ausbringung bei einer Gewindeformung für Feingewinde

TK

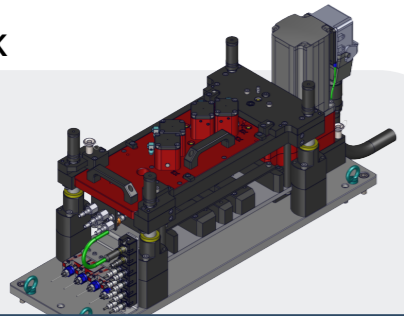

Ø M4 bis M12
 ↑↓
 80 HPM
 12mm min.

Denkbar beste Kompaktlösung bei Multi-Gewindeformungen

XT

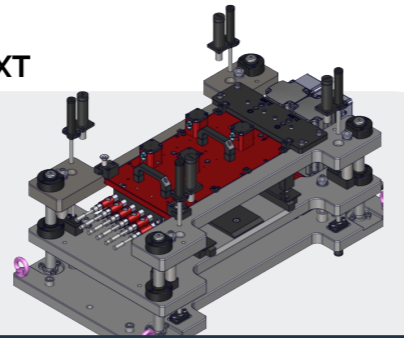

Ø M4 bis M12
 ↑↓
 80 HPM
 12mm min.

Maßgeschneiderte und komplett ausgestattete Gewindeformlösung

ATM



Ø M4 bis M...
 ↓↑
 80 HPM
 12mm min.

Gewindeformanlage

Funktionen und Merkmale

- Arbeitsrichtung des Gewindeformers
- Ausbringung
- Mittenabstand
- Schnellabsenkung
- Verriegelung
- Steuerung
- Streifenhubfolgefunktion

Angegebene Werte unverbindlich

Unsere Gewindeformlösungen sind allen Situationen gewachsen

	Folgeverbundwerkzeug	Transferwerkzeug	Feinstanzen	Stanz-Biegeautomaten	Nacharbeit
MONO-GEWINDEFORMER	Autonomic				
	ST				ATM
	B / B+				
MULTI-GEWINDEFORMER	TK				
	XT				

ZUBEHÖR

ROLLWAGEN



Mit Steuerung und Schmierzentrale ausgerüsteter Rollwagen

DETEC



Abfragesystem zur Ermittlung z.B. von Werkzeugbruch

SCHMIERUNG



Mikroschmierzentrale für die Gewindeformer

CENTROLUB



Schmierzentrale zur Innenschmierung der Gewindeformer

GEWINDEFURCHEN, BASS



Mit Außenschmierung



Mit Innenschmierung

Das PRONIC-Zubehör kann mit allen PRONIC-Gewindeformern eingesetzt werden

Antriebsarten (Auswechsel- und wiederverwendbar)

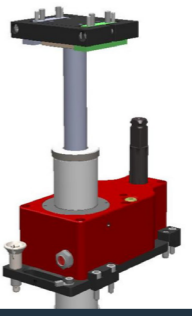

Mechanischer Antrieb
(Abbildungen unverbindlich)

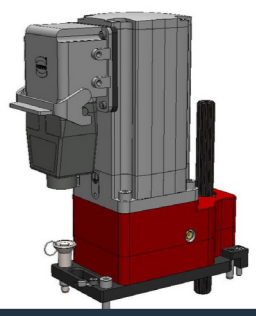

Elektromechanischer Antrieb
(Abbildungen unverbindlich)

UNSERE IM BEREICH DES EINFÜGENS BZW. EINPRESSENS ERARBEITETEN LÖSUNGEN

...steigern Ihre Produktivität

Sämtliche für das Einfügen bzw. Einpressen an der Presse vorgesehenen PRONIC-Produkte werden den individuellen Bedürfnissen unserer Kunden entsprechend entwickelt und ausgeführt.

Inzwischen sind eine große Anzahl von PRONIC-Anwendungen im Einfüge- bzw. Einpressbereich verschiedenartigster Bauteile im Einsatz.



Unsere Anlagen sind mit einem Verteilersystem und mit einem oder mehreren Bestückungsköpfe versehen, mit denen das vorgesehene Bauteil in das Werkzeug und anschließend an Ort und Stelle eingefügt bzw. eingepresst wird.

BESTÜCKUNGSKOPF

- Merkmale:**
- Schnellanschlüsse
 - Schnellmontagesystem
 - Wiederverwendbarkeit in mehreren Werkzeugen
 - Einfügen bzw. Einpressen in verschiedene Richtungen : nach oben, unten und sogar seitlich



Abbildung

VERTEILERWAGEN

- Merkmale:**
- 1 bis 3 Schwingtöpfe
 - 2 bis 6 Ausgänge
 - Schnellanschlüsse
 - lässt sich leicht und mühelos hin- und herschieben



ZUBEHÖR

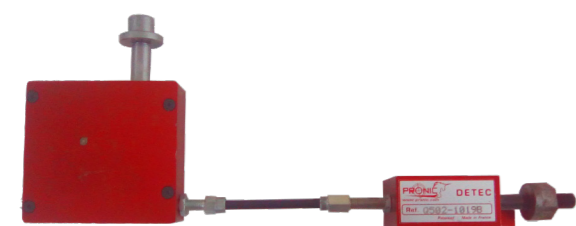

ABFRAGE

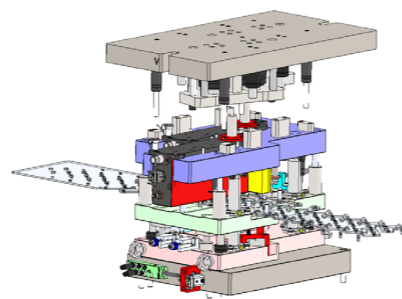

MODULE

PRONIC – IHR STETIGER BEGLEITER

Während des gesamten Lebenszyklus Ihrer Produktionswerkzeuge steht Ihnen PRONIC zur Seite



Ich möchte ein Projekt umsetzen...

- MACHBARKEITSSTUDIE:** dabei wird die Ihren Bedürfnissen am besten entsprechende Lösung festgelegt.
- ÜBERPRÜFUNG DER WERKZEUGE:** Dann wird der Arbeitsplatz an der Gewindeform- oder Einfüge- bzw. Einpresseinheit entsprechend der 3D-Planungs- und Konstruktionsdaten (CAD) Ihres Werkzeugs genauestens überprüft. Böse Überraschungen werden dadurch vermieden und die Qualität der Auslegung bei der Integration Ihrer Entwicklungen garantiert.
- AUSBILDUNG IHRER MITARBEITER :** PRONIC bildet Ihre Mitarbeiter für eine optimale Nutzung der PRONIC-Lösungen aus. Ein entscheidender und spannender Zeitpunkt, denn eine entsprechende Investitionsrendite kann nur dank dieser für die Mitarbeiter unumgänglichen Autonomie erreicht werden.



Die Leistungsfähigkeit meiner Anlage muss unbedingt beibehalten werden...

Auch nach dem Einbau und der Inbetriebnahme Ihrer Gewindeform-, Einfüge- bzw. Einpresseinheit, bleibt PRONIC während der ganzen Lebensdauer Ihrer Produkte Ihr Partner und steht Ihnen jederzeit für alle Fragen und Bedürfnisse zur Verfügung.

- REPARATUR UND WARTUNG:** Unser Expertenteam ist auch für alle Reparatur- und/oder Wartungsarbeiten für Sie da! Wir tun unser Möglichstes, um innerhalb von 48 Stunden (Angebot und frühestes Eingriffsdatum) reaktionsschnell auf Ihre Anfragen einzugehen.
- ERSATZTEILE:** Wir liefern Ihnen sämtliche Original – oder kompatible Ersatzteile, um Ihre Geräte zu reparieren oder sie am Leben zu erhalten.
- ESPACE MYPRONIC.NET:** Verschaffen Sie sich Zugang zu Ihrem persönlichen und gesicherten Bereich. Er steht Ihnen rund um die Uhr mit der Stückliste Ihrer Produkte und für Preisfragen unter www.mypronic.net zur Verfügung.



...und was können wir sonst noch für Sie tun?

- DIE LEISTUNGSFÄHIGKEIT IHRER ANLAGEN VERBESSERN:** Unsere sachverständigen Teams sind nach einer genauen Analyse Ihrer Anwendung in der Lage, die Leistungsfähigkeit Ihrer Gewindeform- oder Einfüge- bzw. Einpresseinheit nachhaltig zu verbessern. PRONIC ist immer auf der Suche nach Maßnahmen, mit denen Ihre Produkte optimiert werden können.
- WIR KÖNNEN IHNEN SGAR EINE GESAMTLÖSUNG ANBIETEN:** Dank unserer partnerschaftlichen Zusammenarbeit mit dem deutschen Hersteller BASS ist es uns möglich, Ihnen eine ganze Palette an Gewindeformern, sowie die für Ihre Anwendung notwendige Versuchsreihen anzubieten. In dieser Hinsicht verfügt PRONIC auch über die für Ihr Projekt und Umfeld am besten geeigneten Schmiermittel. Somit eine für Ihr Gewindeformen schlüsselfertige Lösung! Sie verstehen jetzt, warum PRONIC heute ein PREMIUM-LIEFERANT ist und immer ganz im Dienste der Optimierung Ihrer Anwendungen steht.



BERATUNG UND ENGINEERING
Eine maßgeschneiderte Leistungsfähigkeit



EINGLIEDERUNG
Schaffen Sie die perfekte Einheit zwischen dem Stanzwerkzeug und der Gewindeform- oder Einfüge-, bzw. Einpresslösung



ERSATZTEILE
PRONIC-Ersatzteile werden Ihnen während der gesamten Lebensdauer Ihrer Gewindeformeinheit nachgeliefert



ANLAUF DER EINHEIT UND AUSBILDUNG
Garantiert Ihnen einen gelungenen Produktionsanlauf



REPARATUR UND WARTUNG
Wie alt ihre Gewindeformeinheit auch sein mag, wir sind immer für Sie da.



AUDIT UND OPTIMIERUNG
Die für Sie denkbar besten Leistungen herausfinden



www.mypronic.net

UNSERE ANWENDUNGEN

...steigern Ihre Produktivität



USA

Werkzeug: Folgeverbundwerkzeug
Teilfamilie: Schlosskasten
Abmessungen: 2 x M6x1,00
Verwendetes Material: Stahl HLE S420MC
Ausbringung: 45 Hübe/min
Unser Modell: TKS2M, mechanisch

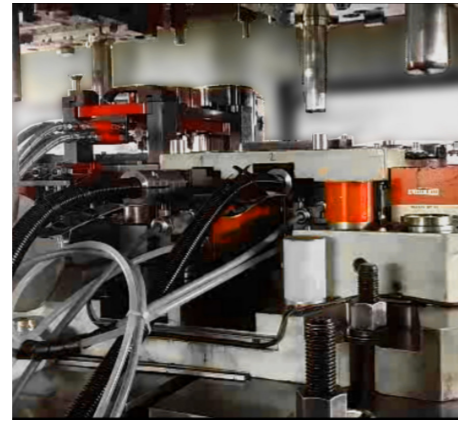

Deutschland

Werkzeug: Folgeverbundwerkzeug
Teilfamilie: Sitze
Bauteil: 4 Gewinde M6 und 2 Nieten M6
Verwendetes Material: Stahl HLE S355MC
Ausbringung: 30 Hübe/min
Unser Modell: SIF112 + TKN4E Servomotor

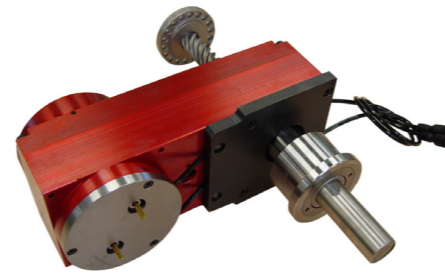

Deutschland

Werkzeug: Folgeverbundwerkzeug
Teilfamilie: elektrische Kontakte
Abmessungen: 2 x M4x0,70
Verwendetes Material: Kupfer
Ausbringung: 240 Hübe/min
Unser Modell: B+2B HV, mechanisch

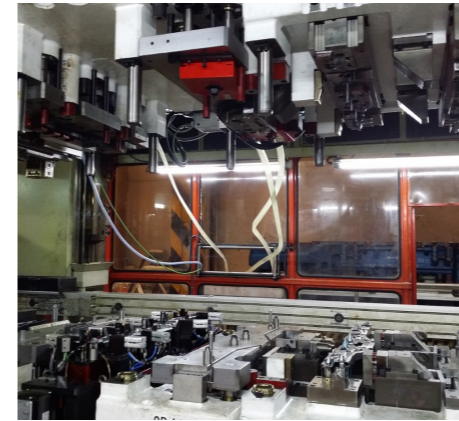

Spanien

Werkzeug: Folgeverbundwerkzeug
Teilfamilie: Sitze
Bauteil: 12 Gewinde formen, 2 Buchsen Ø15 und 2 Muttern M10
Verwendetes Material: Stahl HLE S420MC
Ausbringung: 18 Hübe/min
Unser Modell: SMF230 + TKN12E Servomotor



Polen

Werkzeug: Folgeverbundwerkzeug
Teilfamilie: Sitze
Bauteil: 1 Pion Ø9
Verwendetes Material: Stahl HLE S500MC
Ausbringung: 25 Hübe/min
Unser Modell: SIF120

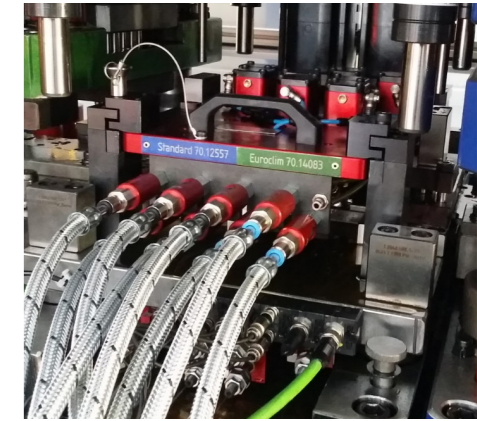

Deutschland

Werkzeug: Folgeverbundwerkzeug
Teilfamilie: Rohkarosserien
Abmessungen: 8 x M5x0,80
Verwendetes Material: Stahl DD11
Ausbringung: 40 Hübe/min
Unser Modell: TKN8E Servomotor

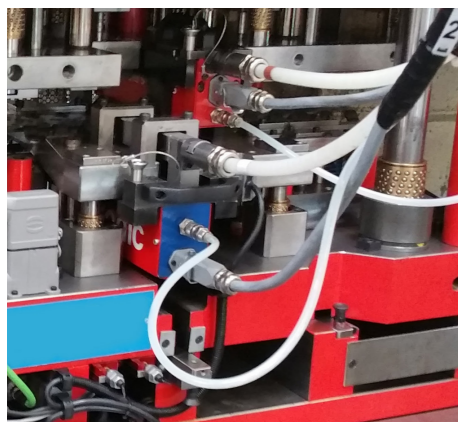

Frankreich

Werkzeug: Folgeverbundwerkzeug
Teilfamilie: Motor
Bauteil: 2 Kugelgelenke Ø10
Verwendetes Material: Stahl DC01
Ausbringung: 30 Hübe/min
Unser Modell: SIF240



Mexiko

Werkzeug: Folgeverbundwerkzeug
Teilfamilie: Sitze
Bauteil: Buchse Ø22
Verwendetes Material: Stahl HLE
Ausbringung: 30 Hübe/min
Unser Modell: SBF122

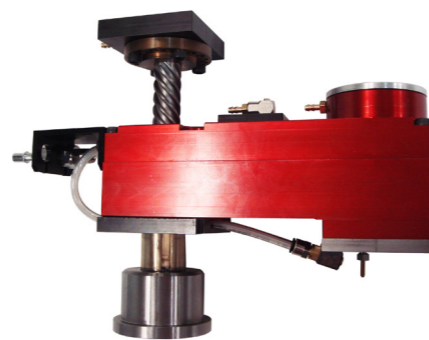

China

Werkzeug: Folgeverbundwerkzeug
Teilfamilie: elektrische Kontakte
Abmessungen: 1 Gewinde formen M4x0,70
Verwendetes Material: CuZn H16
Ausbringung: 80 Hübe/min
Unser Modell: B1B, mechanisch

EINFÜGEN BZW. EINPRESSEN

GEWINDEFORMEN

AUTOMOBILBEREICH

ELEKTROINDUSTRIE

BAU- UND HAUSHALTSGERÄTESEKTOR

Einige Worte des Geschäftsführers der Fa. PRONIC



Thierry ROSA

All unsere Produkte werden maßgefertigt. Nur so entsprechen sie ganz genau dem Pflichtenheft unserer Kunden. Das bedeutet für unsere Kunden wiederum ein Mehr an Produktivität und dies sowohl bei der Herstellung einfacher wie auch komplexer Teile. Außerdem stehen wir unseren Kunden ab dem Entwurf bis zur Umsetzung beratend und begleitend zur Seite und haben dabei nur ein Ziel im Auge: den gelungenen Produktionsanlauf! Aus diesem Grund dienen unser ganzes Knowhow und unsere Erfahrung ausschließlich der industriellen Leistungsfähigkeit und der Zufriedenheit unserer Kunden.



GLEICHGÜLTIG, WO SIE AUCH SEIN MÖGEN, PRONIC IST IMMER FÜR SIE DA

von der Projektabwicklung bis zur Optimierung Ihrer industriellen Leistungsfähigkeit

Kundenmeinung

SNOP – FSD-Gruppe  *Frankreich*

PRONIC geht jederzeit auf unsere Anfragen (oder auf unsere Anforderungen) ein und wir schätzen sehr, dass sie bei Vorschlägen, die die Auflagen einer Serienproduktion betreffen, eine treibende Kraft bildet und dies sowohl im Bereich des Gewindeformens als auch des Einfügens bzw. Einpressens an der Presse. PRONICs Ansprüche sind ein Garant für unsere Zufriedenheit.

Jérôme Richez – Technische Abteilung « Stanzerei »

Kundenmeinung

Feinwerktechnik Hago GmbH  *Deutschland*

Mit der Firma Pronic haben wir im Bereich des Gewindeformens im automatisierten Stanzprozess seit 1998 eine enge Geschäftsbeziehung. Seither ist die Fa. Pronic ein für uns verlässlicher und innovativer Partner, dank dem wir uns in den letzten Jahren kontinuierlich weiter entwickeln und das Einpressen bzw. Einfügen immer mehr beschleunigen konnten. Ich sehe Fa. Pronic klar als DEN Marktführer.

Dierk Knoblauch – Prokurist, Bereichsleiter Betriebsmittelbau

Kundenmeinung

Schneider-Electric/Potential  *Russland*

Wir danken dem ganzen PRONIC-Team für die uns erbrachten Technologien, die technische Unterstützung, bei der Verlagerung der Werkzeuge zu unseren anderen Stanzereien, dem Austausch von Informationen und Kompetenzen und der fortlaufenden Infragestellung dank der es uns PRONIC erst ermöglichte, am besten auf die Ansprüche unserer Kunden einzugehen.

Marc Macchi - Leiter für Entwicklungsprojekte im Stanz-Bereich

Kundenmeinung

EVA  *China*

Dank der Qualität und der Zuverlässigkeit der PRONIC-Geräte hat sich unsere Produktivität nachhaltig verbessert und ihre Wiederverwendbarkeit hat unsere Investitionskosten beträchtlich gesenkt.

Michelle Zhen - Key-Account-Manager

Auf die Anregung von PRONIC hin, hat EVA den Zugang zum Zeitalter der Werkzeugautomatisierung beschrieben.



Peter Chu - kaufmännischer Direktor

Kundenmeinung

FILTRUM Autocomp Pvt. Limited  *Indien*

Die Zusammenarbeit mit PRONIC ist im Vergleich zu anderen Firmen, mit denen wir zu tun haben, eine völlig neue und angenehme Erfahrung. Die uns von ihr erbrachten Lösungen entsprachen gänzlich unseren Erwartungen. Die Fachkräfte von PRONIC arbeiten engagiert und zuverlässig. Was die Geschäftsabwicklung selbst angeht, so stellt PRONIC ein Modell für viele andere dar. Wir warten ungeduldig darauf, bei der Neuausrüstung im Bereich des Gewindeformens wieder mit dieser Firma arbeiten zu dürfen.

Jaydeep Bhagat - Geschäftsführer

-  Handelsvertreter, Vertriebspartner von PRONIC
-  Direktverkauf von PRONIC-PRODUKTE
-  Verkaufsbüros von PRONIC

Kundenmeinung

M.S.Ambrogio do Brasil Ltda  *Brasilien*

Die Zusammenarbeit mit PRONIC hat es uns ermöglicht, unseren Bedürfnissen entsprechende effiziente und wirksame Lösungen für die Gewindeformung zu finden, und die Herstellung von gepressten Teilen an der Presse ist fast ein Kinderspiel geworden.

Felipe Martins de Moura - Process Engineering Manager



Einige Worte unserer Handelsvertreter und Vertriebspartner

Firma Systelec - Luis Garcia, Geschäftsleiter  *Spanien*

In Spanien sind die menschlichen Beziehungen auch im Geschäftsleben sehr wichtig und dafür steht der Name PRONIC. Ein anderer für uns als spanischer Kunde wichtiger Punkt ist einerseits die Reaktivität und andererseits die Serviceleistungen und dies bei gleich welchen Problemen... In dieser Hinsicht sind sich alle Kunden einig: PRONIC ist immer und sofort für sie da.

Oishi Machine Inc.- Hiroshi Kawasaki, kaufmännischer Direktor  *Japan*

PRONIC hat im Bereich der Lösungsfindung für die Technologie an der Presse dazu beigetragen, unsere Produktivität zu steigern und die Stückkosten zu reduzieren. Als Handelsvertreter für PRONIC in Japan zu fungieren, um die von ihr maßgeschneiderten Lösungen auf unserem Markt zu vertreiben, ist für uns ein wahrer Glückstreffer.

Unser Vertriebspartner ist ebenfalls in



China, Indien, Thailand, und Malaysia tätig.



pronic

In-die solutions



GEWINDEFORMEN



EINFÜGEN BZW.
EINPRESSEN



AUTOMOBILBEREICH



ELEKTROINDUSTRIE



BAU- UND
HAUSHALTSGERÄTESEKTOR

PRONIC SAS 

170, rue des Techniques
74970 MARIGNIER - FRANCE
Tél. : **+33 450 89 49 49**
Fax : **+33 450 89 49 50**

E-mail : infos@pronic.com

PRONIC INC 

7666 Market
MI-48187 CANTON USA
Tél. : **+1 (734) 480-9200**
Fax : **+1 (734) 480-9300**

E-mail : pronicinc@pronic.com

PRONIC CHINA 

ACROPOLIS ASSOCIATES
Office 1805, Lv Di ShangWu Building
200050 SHANGHAI - CHINE
Tél. : **+86 156 1879 2121**

E-mail : pronic-china@pronic.com

www.pronic.com

